

첨부 자료

① 감속기 제품에 사용하고 있는 「하드 단자함 커버」와

파워실린더에 사용하고 있는 「모터 단자함 커버」의 뒷면 형상을 변경합니다.

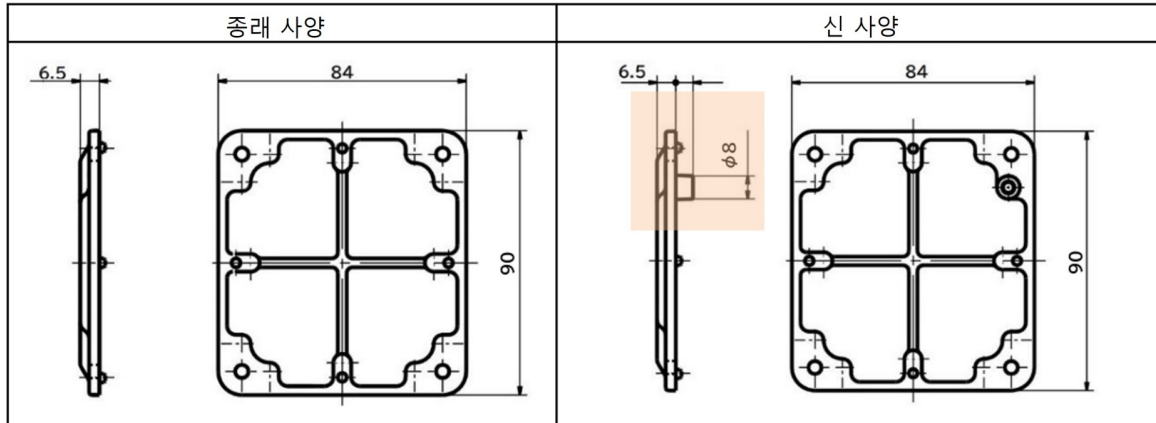

② 해외 안전 규격품의 종래 사양에서는 어스선이 없었습니다만,

**신사양에서는 단자함 커버와 단자함을 어스선으로 배선하여 출하합니다.**

**배선 시, 단자함을 열 때에는 단선되지 않도록 주의 해 주시기 바랍니다.**

※N2 (TA시리즈), N3, N8(한국고효율) 은 어스선 배선은 없습니다.

③ 대상상품의 단자함 내부구조와 단자함 내 구조도에 관해서, 이전에 안내했던 변경 내용을 재 검토하여 하기와 같이 변경합니다.

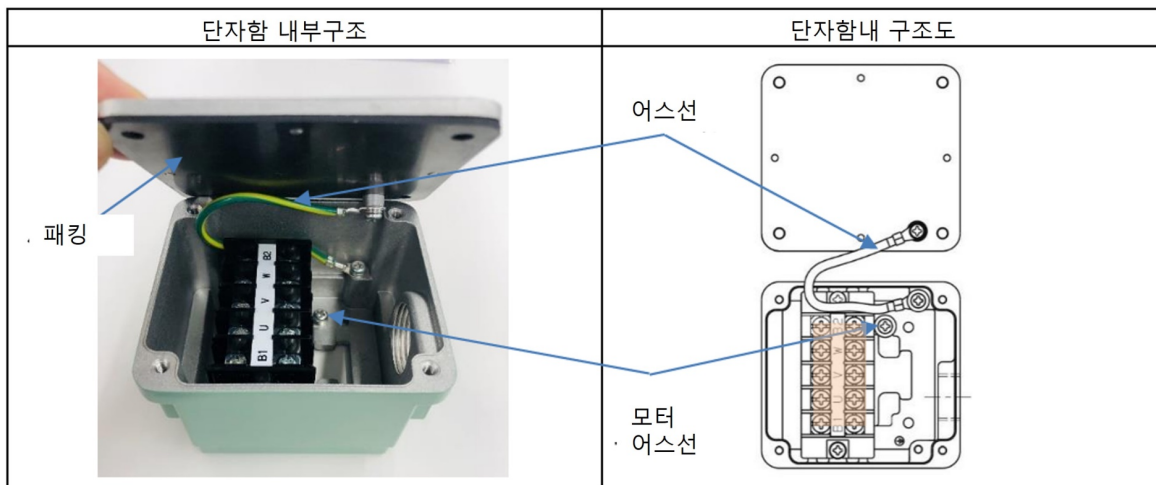

파워실린더는 상기에 더해 이하에 관해서도 변경됩니다.

- 단자대 나사 (상기 단자함내 구조도 착색부분) 를 M3.5 에서 M4로 변경합니다.
- 커버 뒷면에 단자함 커버의 취부 방향을 나타내는 이하와 같은 「방향지시명판」을 붙입니다.

